

MANUEL D'UTILISATION ET D'ENTRETIEN

TABLE TITAN SÉRIE BOBATH



MODÈLES TABLE TITAN

Description	Code
Titan avec pédale de commande	113131

FISIOTECH SRL

Lieu d'activité : Via Toniolo, 44/E-F - 31028 Vazzola (TV) - ITALY

Siège social : Via Valdoni, 19 - 31013 Cimavilla di Codognè (TV) - ITALY

Tel. +39 0438470342 - Fax +39 0438478762 - mail : info@fisiotech.com - pec : fisiotech@emailsec.it

Numéro de TVA IT 03765100262 - Rea TV 296956

Table des matières

INTRODUCTION	p. 3
SÉCURITÉ	p. 4
AVERTISSEMENT – GARANTIE – EMBALLAGE ET DÉBALLAGE	p. 5
ETIQUETTE DU PRODUIT ET LÉGENDE	p. 6
SPÉCIFICATIONS TECHNIQUES	p. 7
SPÉCIFICATIONS TECHNIQUES RÉSEAU ÉLECTRIQUE	p. 8
AVERTISSEMENT	p. 9
UTILISATION DE LA TABLE	p. 10-11
PROBLÈMES, CAUSES ET SOLUTIONS	p. 12
ENTRETIEN	p. 13
NETTOYAGE	p. 14
PIÈCES DÉTACHÉES, ACCESSOIRES	p. 15
DÉCLARATION DE CONFORMITÉ	p. 16
FEUILLE DES ENTRETIENS	p. 17

INTRODUCTION

Ce manuel veut donner aux utilisateurs et aux professionnels toutes les informations nécessaires à l'utilisation adéquate, autonome et sans risques de la table.

Ce manuel contient informations sur l'aspect technique, le fonctionnement, l'entretien, les pièces détachées et la sécurité de la table.

Veillez conserver ce manuel toujours avec la table et de façon que sa lisibilité ne soit pas compromise.

En cas de cession à des tiers, veuillez transférer ce manuel avec tous les autres documents comme prévu par les dispositions de la directive européenne 93/42/CEE.

Utilisation prévue

La table TITAN est une table professionnelle de grande taille utilisée pour le traitement avec la méthode thérapeutique Bobath (Reflex Inhibiting Postures).

Détails du fabricant

FISIOTECH SRL

Lieu d'activité : Via Toniolo, 44/E-F

31028 VAZZOLA (TV) - Italie

Tel. +39 0438 470342

Fax +39 0438 478762

info@fisiotech.com

Lieux d'utilisation

Les dispositifs médicaux décrits dans ce manuel sont conformes à la directive 93/42/CEE modifiée par l'Annexe VII de la directive 2007/47/CE. Lieux d'utilisation : soins ambulatoires en hôpital ou autre centre médical, où l'on utilise des équipements électromédicaux pour soigner les malades, ceux qui ont subi des blessures ou qui souffrent d'un handicap. À utiliser sous surveillance médicale pour le traitement, le diagnostic et le monitoring des patients.

Stockage

En cas de stockage, respectez ces conditions environnementales : humidité relative 10% - 90 % - température -10°C - +50°C – Endroit propre.



ATTENTION! Lisez attentivement ce manuel avant d'utiliser la table.

FISIOTECH SRL décline toute responsabilité et ne répond pas des dommages occasionnés à personnes et/ou biens à cause d'une utilisation non conforme de la table, ou si la table a été utilisée par personnel négligent ou pas qualifié, ou si les instructions ci-explicitées n'ont pas été suivies.

SÉCURITÉ



ATTENTION! N'utilisez pas la table :

- Au-delà de la charge maximale d'utilisation déclarée par le fabricant.
- Si elle repose sur une surface instable et/ou près de dénivellations (pentes, marches, etc.).
- S'il y a eu de manipulations ou modifications sur l'original.
- En atmosphère explosive, à risque de feu et/ou corrosive ou exposée aux intempéries.
- En configuration impropre ou si vous soupçonnez qu'elle pourrait nuire à la santé du patient.



ATTENTION!

- Ne pas insérer parties du corps dans les zones intéressées par le mouvement de la table, qui sont labellisées.
- Laissez la table dans la position la plus basse possible et les plans en position horizontale si non surveillés.
- Si la table est utilisée par personnes âgées ou à capacités d'équilibres réduites, on recommande de faire particulière attention ou d'utiliser systèmes de sécurité (barrières latérales).



ATTENTION! PARTIES ELECTRIQUES

- L'installation électrique à laquelle vous allez brancher la table doit être conforme aux dispositions de loi de votre Pays.
- Ne pas débrancher en tirant le câble.
- Ne pas verser de liquides sur l'équipement.
- Débranchez le câble avant d'intervenir sur les parties électriques ou avant de déplacer la table.
- Ne pas endommager les câbles : évitez les écrasements ; ne débranchez pas en tirant le câble, mais utilisez la prise, etc.
- Vérifiez fréquemment les conditions du câble d'alimentation. S'il doit être remplacé, contactez le vendeur.
- Débranchez la table si vous ne l'utiliserez pas pendant longtemps. Cela va augmenter sa durée de vie et en limitera la consommation d'énergie (qui est quand même basse).
- En cas de défaillance ou dysfonctionnement, débranchez le câble.
- La mauvaise utilisation, la négligence, l'alimentation à tensions non conformes ou les tentatives de réparation par personnel non autorisé rendent la garantie automatiquement invalide.
- Ne coupez pas le câble s'il n'est pas compatible avec la prise. Nous recommandons de préparer la prise murale correcte et d'utiliser temporairement un adaptateur jusqu'à quand le problème n'a été résolu. La garantie est automatiquement invalide si vous coupez le câble.
- N'ouvrez pas le moteur/vérin, la pédale de commande et/ou télécommande manuelle : le faire rendra la garantie invalide. Si la table ne fonctionne pas (même si elle est correctement branchée) veuillez contacter le vendeur.

AVERTISSEMENT

- Les pédales de commande n'ont pas été conçues pour soutenir le poids d'une personne ; ne montez pas sur la pédale ou sur le cadre de commande périphérique.
- N'utilisez pas le système de régulation de la hauteur constamment, mais respectez le cycle d'utilisation décrit à p. 8 SPÉCIFICATIONS TECHNIQUES RÉSEAU ÉLECTRIQUE.
- Les mousses compressées et les parties plastiques de l'équipement peuvent s'enflammer si elles entrent en contact avec flamme nue.
- Les roulettes escamotables peuvent être utilisées seulement pour déplacer la table non chargée.
- Les lampes thérapeutiques peuvent endommager la sellerie.
- Les produits détergents corrosifs ou abrasifs peuvent endommager la sellerie.
- Nous recommandons d'utiliser un drap d'examen entre le patient et le rembourrage antibactérien et fongicide et de le remplacer à la fin du traitement / de l'examen.

GARANTIE

La table TITAN a une garantie de 24 mois depuis la date de livraison couvrant seulement les défauts de fabrication. La garantie ne couvre pas : les matériels consommables et à l'usure normale comme : rembourrage/sellerie, pédale de commande/télécommande manuelle, câbles et tampons ; les défaillances causées par chocs et/ou chutes, l'utilisation mauvaise ou inappropriée, l'utilisation par personnel non qualifié. Si le sceau de garantie a été endommagé ou modifié, la garantie est automatiquement invalide. Si l'équipement a été modifié, la garantie est automatiquement invalide. Les réparations sous garantie sont effectuées chez notre usine et après autorisation. Les biens à réparer sous garantie nous devront être livrés en fret payé et dans leur emballage original. L'envoi d'une demande écrite, d'une copie de la facture et du bon de livraison est fondamental pour la réparation sous garantie.

EMBALLAGE

L'emballage est une boîte en carton avec un fond et un couvercle. La boîte est fermée avec des agrafes en métal et placée sur une palette spécifique. La boîte est fixée à la palette avec bandes de cerclage en plastique.



ATTENTION! La table est lourde (environ 120 kilos) et surtout volumineuse. Dimensions emballage : longueur 205 cm x largeur 125 cm x hauteur 70 cm. Le colis doit être déplacé avec une extrême prudence. Le déchargement doit être effectué avec l'équipement approprié (chariot élévateur) ou par 3/4 personnes au moins.

DÉBALLAGE



Ce symbole sur un produit signifie qu'il ne doit pas être jeté parmi les déchets ordinaires mais éliminé à part suivant les lois sur le recyclage ou élimination de votre Pays/région.









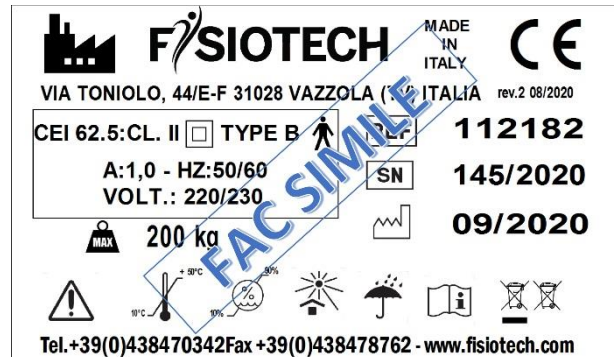

Après avoir placé la palette avec la table sur une surface appropriée, coupez les bandes de cerclage en plastique qui fixent la table à la palette et qui ferment la boîte.



ATTENTION! Soyez extrêmement prudents afin d'éviter blessures aux mains causées par cutters ou ciseaux ou autres outils. Nous recommandons d'utiliser des ciseaux pointe ronde pour éviter de blesser vos mains ou d'endommager la sellerie/le rembourrage. Conservez l'emballage pour une possible restitution au fabricant.

ÉTIQUETTE – SYMBOLES UTILISÉS

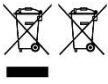

	Fabricant
	Code article
	Numéro de série
	Date de fabrication
	Charge maximale
	Attention
	Limite de temperature
	Limite d'humidité
	Tenir à l'abri de la lumière du soleil et de sources de chaleur
	Tenir à l'abri de la pluie
	Lire le manuel
	Ce symbole sur un produit signifie qu'il ne doit pas être jeté parmi les déchets ordinaires mais éliminé à part suivant les lois sur le recyclage ou élimination de votre Pays/région.

SPÉCIFICATIONS TECHNIQUES

- Hauteur réglable de 45 à 90 cm électriquement avec pédale de commande.
- Dimensions cm 200 X 120 X 45/90 h.
- Charge maximale d'utilisation 350 kg uniformément répartis.
- Garde au sol : 18 cm.
- Déport latéral : 17 cm.
- Alimentation 230V 50Hz.
- Châssis en acier époxy.
- Rembourrage en mousse de polyuréthane densité 30 kg/m³ non-inflammable – épaisseur 4 cm.
- Sellerie simili cuir non-inflammable.

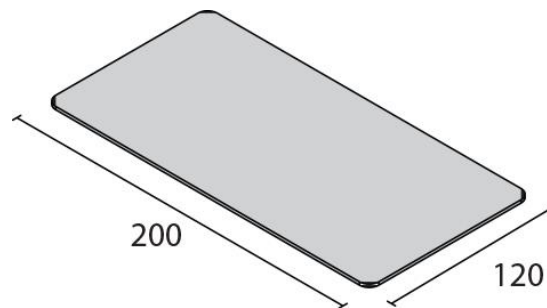

**LE CHÂSSIS DE TITAN A ÉTÉ CONÇU POUR PERMETTRE
L'APPROCHE DU LÈVE-PERSONNE.**

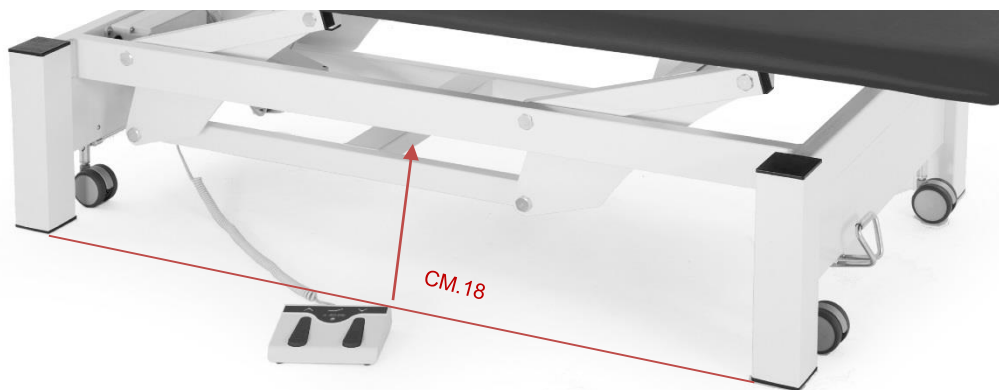

SPÉCIFICATIONS TECHNIQUES RÉSEAU ÉLECTRIQUE

- Alimentation 230 V 50Hz Classe II.
- Moteur à courant continu à basse tension 24V.
- Pédale de commande / Télécommande manuelle à basse voltage 24V.
- Commutateur de fin de course.
- Avec fusible thermique.

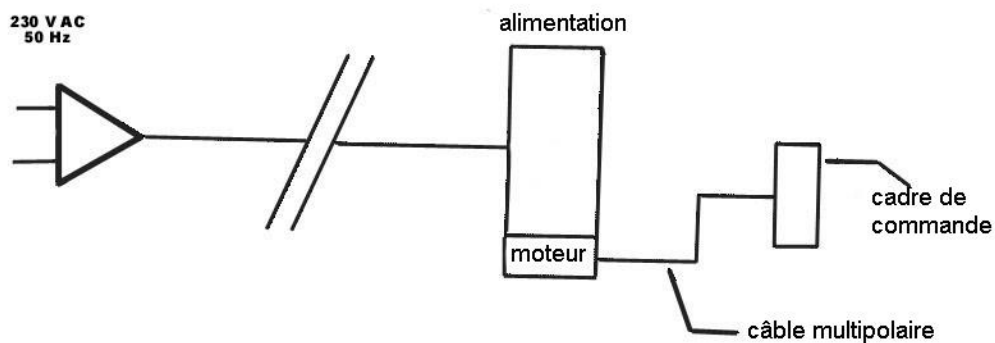

ATTENTION! Ce moteur/vérin ne doit pas être utilisé constamment: 2 minutes d'utilisation continue / 18 minutes pause.

AVERTISSEMENT

Faites attention à :

1. Ne pas placer vos mains/pieds ou ceux du patient dans les parts de la table avec ce symbole afin d'éviter pincements et écrasements.



2. Ne pas vous assoir ou concentrer le poids sur les extrémités de la table (tête/dossier – plateau jambier).



ATTENTION! Ne laissez jamais le patient seul pour qu'il ne tombe pas de la table. Le fabricant ne répond pas des dommages à personnes et/ou biens causés par personnel négligent et/ou non qualifié.

UTILISATION DE LA TABLE

RÉGLER LA HAUTEUR DE LA TABLE AVEC PÉDALE DE COMMANDE



La hauteur de la table de 45 à 90 cm est réglée avec pédale de commande.

SI POURVUE DE PÉDALE DE COMMANDE DOUBLE



La pédale de commande double donne la possibilité d'avoir une commande supplémentaire pour régler en hauteur la table, possible sur les deux côtés.

DÉPLACEMENT DE LA TABLE, SI POURVUE DE ROULETTES



ATTENTION! Les roulettes doivent être utilisées seulement pour déplacer la table. Elles ne doivent pas être utilisées pour déplacer personnes et/ou choses.

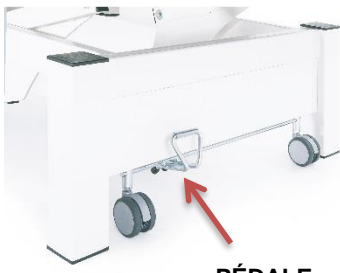

PÉDALE

Pour insérer les roulettes, appuyez sur la pédale avec la plante de votre pied ; soulevez la pédale avec le dos de votre pied pour soulever les roulettes.

SI POURVUE DE BARRIÈRES LATÉRALES

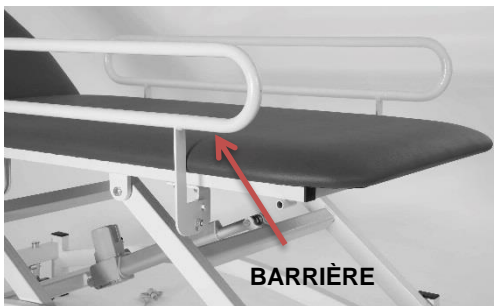

BARRIÈRE

Soulevez les barrières parallèlement avec deux mains et les accrocher. Pour baisser les barrières, répétez l'opération à l'inverse.

RÉSOLUTION DE PROBLÈMES

PROBLÈME	CAUSE	REMÈDE
Le moteur/vérin ne fonctionne pas	Le dispositif n'est pas branché correctement à la prise murale ou l'électricité est coupée.	Branchez le câble à une prise avec une tension correspondante à celle indiquée à la page 8 de ce manuel – spécifications techniques réseau électrique.
Le moteur/vérin ne fonctionne pas	Problème grave, différent de celui au point 1 (fusible brulé ou boîtier de contrôle cassé).	Contactez le vendeur.
Le vérin crisse	Il y a de la poussière sur la tige.	Dépoussiérez la tige à l'aide d'un chiffon non abrasif et parfois mettez de gouttes d'huile (de vaseline ou alimentaire).

ENTRETIEN

Les entretiens doivent être faits par un technicien spécialisé, un électricien ou par quelqu'un qui connaît les informations de ce manuel.

Vérifiez les conditions de sécurité de la table après chaque situation critique comme chutes, chocs violents, déversements de substances liquides, et quand vous n'êtes pas sûrs des conditions de sécurité de la table.



ATTENTION!

- Débranchez le câble avant d'effectuer n'importe quel entretien.
- S'il y a de risques pour la sécurité, la table doit être désactivée immédiatement et ne peut pas être utilisée jusqu'à quand le risque n'a été éliminé.
- En cas de défaillance, les vérins, les boîtes de contrôle, les pédales de commande (ou cadres de commande périphériques) ou les télécommandes manuelles seront complètement remplacé(e)s. Ne pas ouvrir ou trafiquer ces parts, ou la garantie sera invalide et le fabricant déclinera toute responsabilité.

ENTRETIEN	QUOI FAIRE
Parts électriques	<p>L'vérin n'a besoin d'aucun entretien, à l'exception de ceux indiqués dans "résolution des problèmes".</p> <p>Vérifiez le niveau d'usure du câble de la pédale de commande et celui de l'alimentation chaque 3 mois. En cas d'usure et/ou effilochage le câble doit être immédiatement remplacé.</p> <p>Vérifiez chaque 6 mois si les parts électriques émettent sons ou vibrations étranges pendant le mouvement, qui pourraient être symptôme d'anomalies dans l'vérin et/ou dans les mécanismes.</p> <p>Après ces opérations, complétez l'entretien avec un essayant la table en soulevant la charge maximale d'utilisation.</p>
Parts mécaniques	<p>Vérifiez chaque 3 mois ou après une utilisation intense le serrage de vis et boulons, le jeu des bagues et des pivots ; vérifiez l'absence de déformations structurales.</p> <p>Vérifiez les conditions des câbles, des vérins à gaz et des gaines.</p>

NETTOYAGE

Nous recommandons de désinfecter vos mains ou les parts du corps qui touchent le patient ou autres surfaces des désinfectants à usage externe.



ATTENTION! Débrancher avant les opérations de nettoyage des appareils électriques.

Nettoyage de la sellerie:

Nettoyer avec un chiffon humide avec une solution de détergent neutre et rincez avec eau claire.



ATTENTION!

- Ne pas utiliser solvants, eau de javel et détergents chimiques ou spray de polissage.
- Éviter d'exposer la table à la lumière du soleil pour éviter le vieillissement précoce du rembourrement.
- Un frottement excessif peut causer le vieillissement précoce de l'équipement, donc il faut vérifier soigneusement que l'opération est faite correctement.
- Les couleurs claires ne doivent pas toucher tissus et vêtements sur lesquels ont été utilisés des colorants non complètement fixés afin d'éviter tâches et auréoles de colorant qui peut-être ne peuvent pas être éliminés.

Desinfection

Vaporiser la surface à hygieniser avec une solution à base de peroxyde au 0,5% et rincer soigneusement. FREQUENCE : Quotidienne jusqu'à 6/8 fois par jour.



ATTENTION! L'utilisation avec additives et/ou alcools tend à accélérer le procès d'usage et vieillissement de la surface traitée.

Nettoyage de la part en acier époxy :

Dépoussiérez avec un chiffon non abrasif sec ou légèrement humide.



ATTENTION!

1. Les détergents agressifs peuvent endommager les surfaces.
2. Vérifiez que toutes les parts de la table soient parfaitement sèches avant d'utiliser la table après le nettoyage.

PIÈCES DÉTACHÉES

CODE	DESCRIPTION
MOAT000006	Moteur / vérin
MOCT000002	Boîtier de contrôle
MOLT000001	Alimentation
MOPT000001	Pédale de commande pour vérin/moteur avec câble
MIM1130401	Rembourrage et sellerie table TITAN

ACCESSOIRES ET COLORIS

CODE	DESCRIPTION
120030	Barrières pliables
123030	Pédale de commande double
NUANCIER	
Châssis en métal	Blanc crème RAL 9001 texturé
Sellerie	Crème, jaune, orange, bordeaux, vert, bleu, gris et noir

